

Tag- und Nachtkamera IND – 8119 H

Hochauflösende Farbkamera für C- und CS- Mount-Objektive sowie für Objektive mit DC-gesteuerten Blenden.

Tagsüber liefert die Kamera ein Farbbild, bei Dunkelheit schaltet die Kamera auf schwarz/weiß-Betrieb (mechanischer Filteraustausch) um. Der Lichtpegel wird über das Videosignal erfasst.

Lieferumfang

- Kamera
- C-Mount Adapterring
- Inbusschlüssel (1,5 mm)

Technische Daten

- TV-System: PAL, Farbe
- CCD-Sensor: 1/3" Sharp high Sensitivity
- Signal-Prozessor: DSP
- Pixel (effektiv): 752 x 582, Farbe: 530 TV-Linien, s/w: 580 TV-Linien
- Video-Ausgangssignal: 1,0 V_{ss}, 75 Ohm, interne Synch.
- min. Beleuchtung: 0,01 Lux (s/w)
- Blende: Auto- Iris max. 1/100.000
- passende Objektive: C- und CS- Mount
- Spannung: DC 12 Volt, 150 mA
- Betriebstemperatur: -10°C bis + 50°C
- Abmessungen: 50 x 50 x 95 mm
- Gewicht: ca. 300 g
- Gehäuse: Aluminium, silbergrau
- Videoanschluss: BNC-Buchse
- Schraubanschluss für Wand- und Deckenhalterung: 1/4 Zoll Gewinde
- Zusatzfunktionen: Objektivsteuerung (für Objektive mit DC-gesteuerten Blenden)

Anschluss für Wand- bzw. Deckenhalterung

Für die Wandhalterung muß der Schraubanschluss auf der Unterseite, für die Deckenhalterung auf der Oberseite angeschraubt werden. Hierzu lösen Sie die entsprechenden 2 Schrauben auf der Ober- oder Unterseite und schrauben den weggeschraubten Schraubanschluss an der gewünschten Stelle fest.

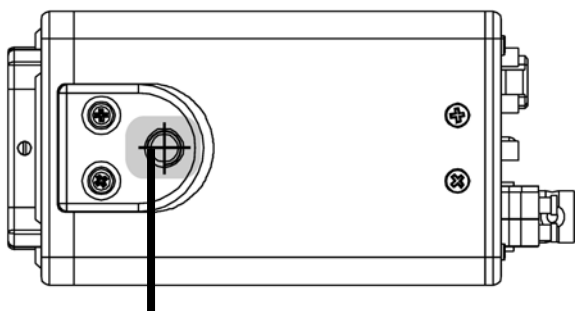

Schraubanschluss

Übersicht

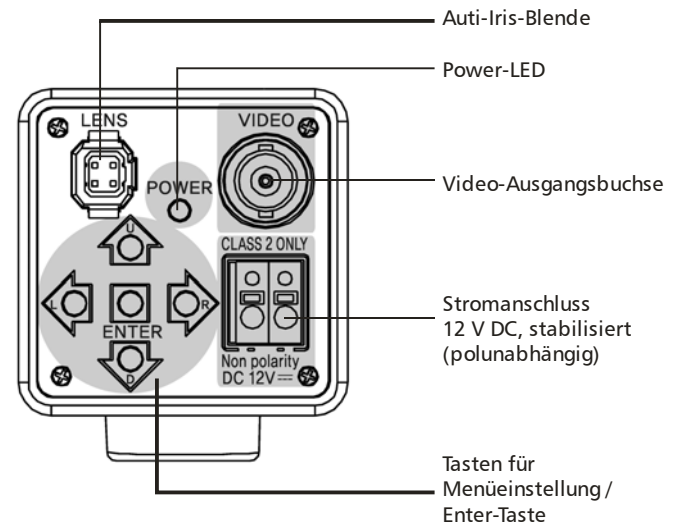

Objektiv- Anschlüsse

Im Lieferumfang der Kamera ist kein Objektiv enthalten.

Die Kamera ist geeignet für CS- Mount- sowie für C- Mount- Objektive (mit C-Mount-Adapterring).

Entfernen Sie als erstes die Gummischutzabdeckung.

Wenn Sie ein **CS- Mount- Objektiv** haben, drehen Sie dies direkt auf die Kamera.

Wenn Sie ein **C- Mount- Objektiv** haben, schrauben Sie zuerst den C- Mount-Adapterring auf die Kamera, bevor Sie das Objektiv aufdrehen.

CS-Mount-Objektiv

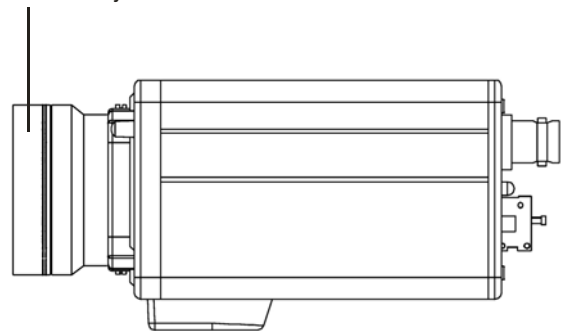

C-Mount-Objektiv

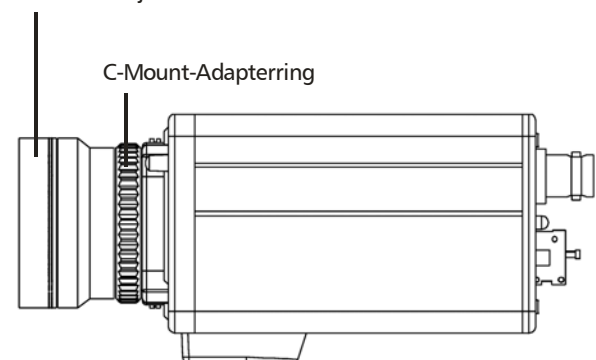

Haben Sie ein **Objektiv mit gesteuerter Blende** (Video- oder DC- gesteuert), z.B. Objektive CSV 3,5 – 8 DC oder CSV 5 – 50 DC, so muss das Steuerkabel des Objektivs über einen 4- poligen Anschluss- Stecker an die „LENS“- Buchse der Kamera angeschlossen werden.

Wichtiger Hinweis

Wird ein Objektiv mit DC-gesteuerter Blende verwendet, so muss die Elektronik dafür im Menü unbedingt auf „DC“ eingestellt werden (siehe „Blenden- Einstellung“).

Wird ein Objektiv mit manueller Blende verwendet, so muss die Elektronik dafür im Menü unbedingt auf „MANUAL“ eingestellt werden (siehe „Blenden- Einstellung“).

Verbindung 4- poliger Anschluss- Stecker (Objektive mit DC-gesteuerter Blende):

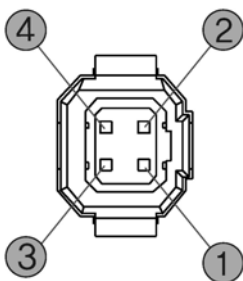

Pin- Nummer	DC- Typ
1	Damp -
2	Damp +
3	Drive +
4	Drive -

Anschluss

Schließen Sie den BNC-Videoausgang an einen Monitor oder einen Recorder über Koaxialkabel und danach die Stromversorgung über ein Netzgerät (empfohlenes Netzgerät: NG 500 S, 500mA, stabilisiert) an die 12 V-Klemmen an. Schneiden Sie ggf. den Stecker vom Netzgerätekabel ab. Sollte kein Bild vorhanden sein, prüfen Sie als erstes die Stromversorgung.

Hinweis

Diese Kamera ist nur für den Einsatz in Innenräumen geeignet. Für Außenanwendung verwenden Sie ein entsprechende wetterfestes Gehäuse.

Fokussierung

Die Fokussierung wird am Objektiv eingestellt. Bekommen Sie kein scharfes Bild, dann:

1. Prüfen Sie nochmals den Objektiv- Typ. Wenn Sie ein C- Mount Objektiv haben, dann muss ein C- Mount Adapterring aufgeschraubt werden.
2. Eine feine Fokussierung kann am festgeschraubten Einstellring durchgeführt werden, ist jedoch normalerweise nicht notwendig. Hierzu lösen Sie die zwei kleinen Inbusschrauben oben und unten am Einstellring mit dem mitgelieferten Inbusschlüssel und drehen den Einstellring. Nach der Einstellung arretieren Sie den Ring wieder durch Festdrehen der kleinen Schrauben (Achtung: nicht überziehen).

Einstellungen

Die Einstellungen werden durch die Software der Kamera durchgeführt. Die Eingabe erfolgt durch die Tasten auf der Rückseite der Kamera. Die Angaben sind im On- Screen- Display zu sehen, d.h. sie erscheinen auf dem angeschlossenen Monitor.

Menü – Übersicht

Menü

LENS

Untermenü

Objektiv- Einstellung

MANUAL : elektronische Blende (einzustellen bei Fix- Blende- Objektiven)
DC : Objektiv mit DC- gesteuerter Blende
BRIGHTNESS Helligkeit einstellbar zwischen 0 und 255

Untermenüpunkte

SHUTTER

Blendengeschwindigkeit

FLK: keine Funktion
FIXED: **SHUTTER** (Blendengeschwindigkeit) wählbar:1/50, 1/120 (FLK), 1/250, 1/500, 1/2000, 1/5000, 1/10000, 1/100000
MANUAL: **SHUTTER M.** (Blendengeschwindigkeit) manuell einstellbar von 1/50 bis 1/100000 in 256 Schritten (von 0 bis 255)

BLC	Gegenlichtkompensation OFF: nicht aktiv ON: alle aktivierten Flächen sind eingeschaltet BLC AREA: Bildschirmfläche ist aufgeteilt in 64 Flächen, jede davon ist einzeln aktivierbar * BLC RATIO: Gegenlichtkompensations-Verhältnis in 64 Schritten von 0 bis 63 RETURN: Verlassen des Untermenüpunktes
AGC	Automatische Verstärkungsregelung OFF: nicht aktiv ON: AGC GAIN Verstärkung wählbar zwischen 0 und 255
WHITE BAL.	Weißabgleich ATW: (Auto Tracing White Balance) Weißabgleich wird automatisch geregelt AWB: (Auto White Balance Control) Weißabgleich wird automatisch auf folgende Lichtverhältnisse eingestellt: 2500 bis 9500 K FIXED: (Auto White Balance Control) Weißabgleich kann auf bestimmte Lichtverhältnisse eingestellt werden: MODE 1: 2500 K MODE 2: 3100 K MODE 3: 5100 K MODE 4: 6500 K MANUAL: manueller Weißabgleich jeweils in 256 Schritten von 0 bis 255 durch Einstellung der RED roten und BLUE blauen Farbanteile RETURN: Verlassen des Untermenüpunktes
FUNCTION	RETURN: Verlassen des Untermenüs CAMERA ID: OFF: wird nicht angezeigt ON: CAMERA ID: Kamerabezeichnung bis 15 Zeichen können eingegeben werden Durch Bestätigen des Zeichens ↵ gelangen Sie zurück zum Untermenüpunkt, durch Betätigen von „C“ löschen Sie alle eingegebenen Zeichen POSITION: Die Position der Kamerabezeichnung auf dem Bildschirm kann ausgewählt werden MIRROR: Bildschirmspiegelung OFF: aktiviert ON: deaktiviert DAY NIGHT: Tag & Nacht- Funktion AUTO: Tag und Nacht werden erkannt und der Filter wird automatisch ausgetauscht <u>Hinweise:</u> - Die Verzögerung muss auf über 10 Punkte eingestellt werden - Der Wert des START LEVELs muss höher als der Wert des END LEVELs, jedoch noch niedriger als der eingestellte Wert bei AGC GAIN sein DELAY: Verzögerung der automatischen Umschaltung zwischen s/w und Farbe, einstellbar zwischen 0 und 63 Punkten, 1 Punkt entspricht 0,5 Sekunden (Werkseinstellung ist 20 = 10 Sekunden) START LEVEL: Lichtschwelle, an der von Farbe auf s/w umgeschaltet wird (Werkseinstellung ist 150 = 1 Lux) Einstellbar zwischen 0,1 und 5 Lux END LEVEL: Lichtschwelle, an der von s/w auf Farbe umgeschaltet wird (Werkseinstellung ist 20 = 4 Lux) Einstellbar zwischen 0,1 und 5 Lux RETURN: Rückkehr zum Untermenüpunkt B/W: schwarz/weiß - Bild BURST: ON - eingeschaltet OFF - ausgeschaltet COLOR: Farbbild

MOTION: Bewegungserkennung – bei Erkennung erscheint rechts oben ein Symbol auf dem Bildschirm
OFF: nicht aktiv
ON: Bewegungserkennung ist in allen aktivierten Flächen aktiv
AREA: Bildschirmfläche ist aufgeteilt in 64 Flächen, jede davon ist einzeln aktivierbar *
MOTION TH.: (Motion Threshold) Empfindlichkeit Einstellung in 256 Schritten von 0 bis 255
MOTION TRACE: **OFF** – ausgeschaltet
ON – eingeschaltet
RETURN: Rückkehr zum Untermenüpunkt

PRIVACY: Bestimmte Bereiche des Kamerabildes können ausgeblendet werden
OFF: nicht aktiv
ON: das Ausblenden ist in allen aktivierten Flächen aktiv
AREA SEL: Bildschirmfläche ist in 4 Flächen aufgeteilt 0 bis 3
AREA STATE: ausgewählte Bildschirmfläche 0 bis 3:
ON - einstellen oder
OFF - ausstellen
 Größe der ausgewählten Bildschirmfläche 0 bis 3 einstellen:
LEFT: linke Position wählen
RIGHT: rechte Position wählen
TOP: obere Position wählen
BOTTOM: untere Position wählen
COLOR: 16 Farben einstellbar
RETURN: Rückkehr zum Untermenüpunkt

GAMMA: Helligkeitsprofil
USER: keine Funktion
0,05 bis 1,00: Wert ist einstellbar in 0,05-Schritten
LANGUAGE: 5 Sprachen wählbar
RESET: **YES:** Zurückstellen auf die Werkseinstellung
NO: kein Zurückstellen auf die Werkseinstellung

ADJUST **CONTRAST:** Bildkontrast - Einstellung in 256 Schritten von 0 bis 255
SHARPNESS: Bildschärfe - Einstellung in 32 Schritten von 0 bis 31
CB_GAIN: Farbsättigung Blau - Einstellung in 256 Schritten von 0 bis 255
CR_GAIN: Farbsättigung Rot - Einstellung in 256 Schritten von 0 bis 255
RETURN: Verlassen des Untermenüs

Exit **Menü verlassen**

* Hinweis:
 Nach der Auswahl der Flächen gelangen Sie nicht wieder zurück in das Menü. Warten Sie, bis das Menü automatisch ausgeblendet wird, gehen Sie danach wieder in das Menü und bearbeiten Sie dann die nächsten Einstellungen,



Werfen Sie Verpackungsmaterial und ausgediente Geräte nicht einfach weg, sondern führen Sie sie der Wiederverwertung zu. Den zuständigen Recyclinghof bzw. die nächste Sammelstelle erfragen Sie bei Ihrer Gemeinde.