

- D** Überwachungs-Kamera-Attrappe KA 07
Bedienungs- und Sicherheitshinweise
- F** Fausse caméra de surveillance
Consignes d'utilisation et de sécurité
- NL** Bewakingsapparatuur
Gebruiks- en veiligheidsaanwijzingen
- GB** Dummy CCTV-Camera
Operating and safety instructions
- I** Finta telecamera
Istruzioni per funzionamento e sicurezza

Bedienungs- und Sicherheitshinweise

Lesen Sie diese Bedienungsanleitung vollständig und sorgfältig durch. Bewahren Sie diese Anleitung sorgfältig auf und geben Sie sie ggf. an Dritte weiter.

Bestimmungsgemäße Verwendung

Diese Kameraattrappe täuscht eine echte Überwachungskamera vor. Hierbei können potentielle Kriminelle oder Diebe abgeschreckt werden. Die Wirkung wird durch eine blinkende Leuchtdiode gesteigert. Die Leuchtdiode wird durch zwei AAA alkalische Batterien betrieben (nicht im Lieferumfang enthalten). Das Gerät ist für den Betrieb in Innenräumen konzipiert.

Jede andere Verwendung oder Veränderung des Gerätes gilt als nicht bestimmungsgemäß. Für Schäden die durch nicht bestimmungsgemäßen Gebrauch oder falsche Bedienung verursacht werden, wird nicht gehaftet.

Dieses Gerät ist nicht dafür bestimmt, durch Personen (einschließlich Kinder) mit eingeschränkten physischen, sensorischen oder geistigen Fähigkeiten oder mangels Erfahrung und/oder mangels Wissen benutzt zu werden, es sei denn, sie werden durch eine für Ihre Sicherheit zuständige Person beaufsichtigt oder erhalten von Ihrer Anweisungen, wie das Gerät zu benutzen ist. Kinder müssen beaufsichtigt werden, um sicherzustellen, dass sie nicht mit dem Gerät spielen.

Lieferumfang (siehe Abb. A)

Kontrollieren Sie unmittelbar nach dem Auspacken den Lieferumfang auf Vollständigkeit sowie den einwandfreien Zustand der Geräte.

- | | |
|------------------------------------------|----------------------|
| 1 Kameraattrappe mit Kabel und Halterung | |
| 3 Schrauben | 1 Warnaufkleber |
| 3 Dübel (5mm) | 1 Bedienungshinweise |

Ausstattung (siehe Abb. B)

- | | |
|----------------------|---------------------|
| 1 Gehäuse | 5 Batteriefach |
| 2 Leuchtdiode | 6 Halterung |
| 3 Befestigungsloch | 7 Feststellschraube |
| 4 Batteriefachdeckel | |

Technische Daten

Stromversorgung: 3V, = DC
Batterie: 2x AAA; 1,5V

⚠ Sicherheitshinweise

- Lassen Sie Kleinkinder nicht unbeaufsichtigt mit dem Gerät, Batterien, Verpackungsmaterial oder Kleinteilen! Andernfalls droht Lebensgefahr durch Erstickung!
- Beschädigen Sie keine Leitungen für Gas, Strom oder Telekommunikation beim Befestigen! Andernfalls droht Lebens-, Verletzungsgefahr sowie Beschädigung!
- Achten Sie darauf, dass die Batterien nicht kurzgeschlossen oder ins Feuer geworfen werden. Sie darf außerdem nicht aufgeladen oder geöffnet werden. Es besteht Lebensgefahr durch Explosion!
- Ausgelaufene oder beschädigte Batterien können bei Berührung mit der Haut Verätzungen verursachen, benutzen Sie deshalb in diesem Fall geeignete Schutzhandschuhe.
- Sobald die Leuchtdiode nicht mehr blinkt, müssen die Batterien ersetzt werden, um einer Beschädigung durch Korrosion vorzubeugen.

Batterien einlegen / wechseln

- Entfernen Sie den Batteriefachdeckel [4]
- Legen Sie zwei neue Batterien (AAA, 1,5V alkalisch; nicht im Lieferumfang enthalten) polrichtig im Batteriefach [5] ein. Achten Sie auf die Markierung im Batteriefach.
- Setzen Sie den Batteriefachdeckel (4) wieder ein.

Indexa GmbH, Paul-Böhringer-Str. 3, D-74229 Oedheim
29.09.2008

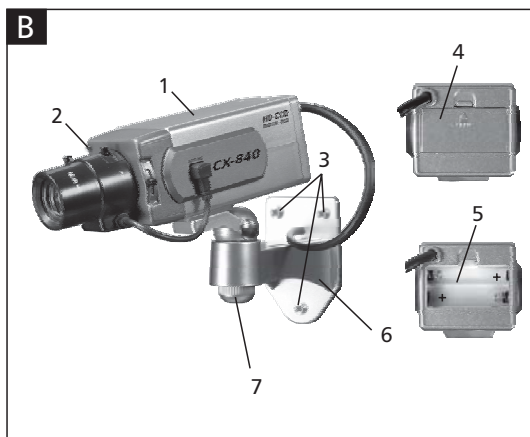
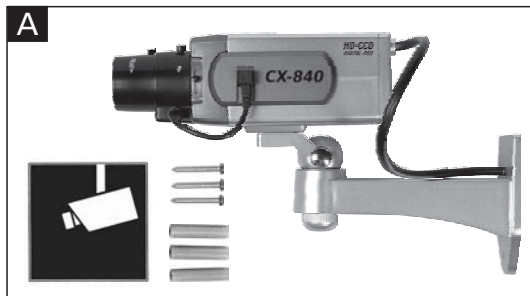

Anbringung

- Halten Sie die Platte der Halterung [6] an der gewünschten Stelle an die Wand und markieren Sie die drei Befestigungslöcher [3] durch.
- Bohren Sie ein 5mm Loch an den markierten Stellen und setzen Sie die Dübel hinein.
- Befestigen Sie die Halterung [6] mit den Schrauben an der Wand.
- Lösen Sie die Feststellschraube [7] und justieren Sie die Ausrichtung der Kameraattrappe in der gewünschten Position und ziehen Sie die Feststellschraube [7] fest..

Entsorgung



Werfen Sie Verpackungsmaterial und ausgediente Batterien oder Geräte nicht einfach weg, sondern führen Sie sie der Wiederverwertung zu. Den zuständigen Recyclinghof bzw. die nächste Sammelstelle erfragen Sie bei Ihrer Gemeinde.

Caractéristiques techniques

Tension de service : 3 V = DC
Pile: 2x AAA; 1,5 V (non fournie)

⚠ Consignes de sécurité

- Ne laissez jamais des enfants sans surveillance, jouer avec l'appareil, ses matériaux d'emballage ou les diverses petites pièces qui y sont jointes. Ils peuvent perdre la vie par étouffement!
- Lors de la fixation de l'appareil, faites bien attention! N'endommagez aucune conduite de gaz, électricité ou téléphone!
- Veillez à ne pas court-circuiter la batterie et à ne pas la jeter au feu. Elle ne doit également pas être rechargée. Elle pourrait exploser et mettre votre vie en danger.
- Les piles qui coulent ou qui sont endommagées peuvent causer de graves irritations au contact de la peau. En pareil cas, portez des gants appropriés.
- Dès que la diode lumineuse ne clignote pas, il faut échanger les piles pour prévenir des dommages dus à la corrosion.

Mise en place / échange des piles

- Retirez le couvercle du compartiment à piles
- Mettez en place les nouvelles piles (AAA, 1,5 V alcalines; non fournies à la livraison) dans le compartiment à batteries en respectant la polarité [5]. Respectez le marquage dans le compartiment à piles.
- Fixez à nouveau le couvercle du compartiment à piles.

Conseils d'utilisation et consignes de sécurité



Lisez le présent mode d'emploi dans son intégralité et avec le soin qui convient. Gardez toujours ce mode d'emploi à portée de la main et remettez-le éventuellement à des tiers.

Utilisation conforme

Cette caméra factice a vraiment l'air d'une caméra de surveillance. Les personnes aux intentions criminelles ou les voleurs peuvent être tenus en respect par ce dispositif. L'efficacité est encore accrue par une diode lumineuse clignotante. Cet appareil est conçu pour être utilisé à l'intérieur. La diode lumineuse est alimentée par deux piles alcalines AAA (non fournies à la livraison).

Toute autre utilisation ou modification de l'appareil n'est pas conforme à sa destination première. Aucune responsabilité ni garantie ne sont assumées pour les dommages collatéraux ainsi que pour les dommages résultant d'une utilisation non conforme ou incorrecte.

Cet appareil n'est pas conçu pour être utilisé par des personnes (enfants compris) ne disposant pas de toutes leurs facultés physiques, sensorielles ou mentales ou ne disposant pas de l'expérience ou des connaissances nécessaires, à moins qu'elles ne soient sous la surveillance d'une personne veillant sur leur sécurité ou qu'ils aient reçu de cette personne une instruction sur le maniement correct dudit appareil. Les enfants doivent être surveillés pour garantir qu'ils ne jouent pas avec l'appareil.

Etendue de la livraison

Contrôlez juste après le déballage de l'appareil que la livraison est bien complète et que l'appareil est dans un état irréprochable. Vous devez avoir devant vous

- 1 Caméra factice avec câble et fixation
- 3 Vis 1 Autocollant de mise en garde
- 3 Chevilles (5mm) 1 Consignes d'utilisation

Équipement (voir illustration B)

- 1 Boîtier
- 2 Diode lumineuse
- 3 Trou de fixation
- 4 Couvercle du compartiment à piles
- 5 Compartiment à piles
- 6 Support de fixation
- 7 Vis de blocage

Installation

- Maintenez la plaque du support de fixation [6] sur la paroi à l'emplacement désiré et faites une marque au travers des trois trous de fixation [3].
- Percez un trou de Ø = 5 mm à l'emplacement marqué et introduisez un tampon.
- Fixez le support de fixation [6] au mur avec les vis.
- Dévissez la vis de fixation [7] et ajustez l'orientation de la caméra factice selon la position souhaitée et serrez fermement la vis de blocage [7].

Élimination



Ne jetez pas n'importe où les matériaux d'emballages et les piles usagées. Amenez-les au recyclage. Demandez à votre administration communale où se trouve le centre de collecte ou de recyclage le plus proche.

Bedienings- en veiligheidsinstructies

Lees deze handleiding volledig en zorgvuldig door. Sla deze handleiding zorgvuldig op en geef deze evtl. door aan derden.

Voorgeschreven gebruik

Deze dummycamera doet zich voor als een echte bewakingscamera. Hierdoor kunnen potentiële criminelen of dieven worden afgeschrikt. Het effect wordt verhoogd door een knipperende lichtdiode. Het apparaat is ontworpen voor intern gebruik. De lichtdiode loopt op twee AAA alkalische batterijen (niet meegeleverd).

Elk ander gebruik of wijziging van het apparaat geldt als niet in overeenstemming met de voorschriften. Voor vervolgschade en schade die veroorzaakt wordt door niet voorgeschreven gebruik of ondeskundige bediening, wordt geen aansprakelijkheid geaccepteerd.

Dit apparaat is niet bedoeld om te worden gebruikt door personen (inclusief kinderen) met beperkte fysieke, sensorische of geestelijke capaciteiten of bij gebrek aan ervaring en/of gebrek aan kennis, tenzij zij onder toezicht staan van een voor hun veiligheid verantwoordelijke persoon of van deze aanwijzingen hebben ontvangen hoe het apparaat moest worden gebruikt. Kinderen moeten onder toezicht staan om te garanderen dat zij niet met het apparaat spelen.

Leveringsprogramma

Controleer direct na het uitpakken of het leveringsprogramma volledig is en of de apparatuur in perfecte staat verkeert.

- | | |
|-----------------------------------|-----------------------|
| 1 Dummycamera met Kabel en Houder | |
| 3 Schroeven | 1 Waarschuwingsticker |
| 3 Pluggen (5mm) | 1 Gebruiksaanwijzing |

Uitrusting (zie afb. B)

- | | |
|--------------------------------|-----------------|
| 1 Behuizing | 5 Batterijvakje |
| 2 Lichtdiode | 6 Arrêt |
| 3 Bevestigingsgat | 7 Fixeermoer |
| 4 Deksel van het batterijvakje | |

Technische gegevens

Bedrijfsvoeding: 3 V = DC
Batterij: 2x AAA, 1,5 V (niet opgenomen in het leveringsprogramma)

⚠ Veiligheidsinstructies

- Laat kleine kinderen niet zonder toezicht bij het apparaat, verpakkingsmateriaal of kleine onderdelen! Anders dreigt levensgevaar door verstikking!
- Beschadig bij de montage geen leidingen voor gas, stroom of telecommunicatie!
- Let erop dat de batterij niet wordt kortgesloten of in het vuur wordt gegooid. Zij mag bovendien niet worden opgeladen. Er bestaat levensgevaar door explosie.
- Uitgelopen of beschadigde batterijen kunnen bij aanraking met de huid brandwonden veroorzaken; gebruik daarom in dit geval geschikte veiligheidshandschoenen.
- Zodra de lichtdiode niet meer knippert, moeten de batterijen worden vervangen om beschadiging door corrosie te voorkomen.

Batterijen plaatsen / vervangen

- Open het deksel van het batterijvakje [4].
- Plaats twee nieuwe batterijen (AAA, 1,5V alkalisch; niet meegeleverd) met de juiste pool in het batterijvakje [5]. Let op de markering in het batterijvakje.
- Sluit het deksel van het batterijvakje [4].

Aanbrengen

- Houd de plaat van de houder [6] op de gewenste plaats op de muur en markeer de drie bevestigingsgaten [3] daardoorheen.
- Boor een gat met Ø 5mm op de gemarkeerde punten en installeer de pluggen.
- Bevestig de houder [6] met de schroeven op de muur.
- Draai het arrêt [7] los en stel de uitlijning van de dummycamera af op de gewenste positie en draai de het arrêt [7] vast.



Afvalverwerking



Werp verpakkingsmateriaal en lege batterijen of defecte apparaten niet zomaar weg, maar breng deze naar de recycling. Informeer bij uw gemeente naar de verantwoordelijke recyclingopslag of de dichtstbijzijnde inzamelplek.

Operating and safety instructions



Read through these operating instructions fully and carefully. Keep these instructions in a safe place and should the need arise pass them on to a third party.

Proper use

This dummy camera simulates a real CCTV camera. It can be used to deter potential burglars. The effect is enhanced by a flashing LED which is powered by two AAA, alkaline batteries (not included). The unit is suitable for indoor use.

Any other use or change of the appliance is improper use. No liability shall be assumed for consequential damage as well as damage which is caused by improper use.

This appliance is not intended to be used by people (including children) with restricted physical, sensory or mental capacities, or a lack of experience and/or knowledge, unless they are supervised by or receive instructions how to use the appliance from a person responsible for their safety. Children must be supervised in order to ensure that they do not play with the appliance.

Included items (see Fig. A)

After unpacking immediately check that the delivery is complete and that the appliances are undamaged.

- | | |
|---------------------------------------|--------------------------|
| 1 Dummy camera with cable and bracket | |
| 3 Screws | 1 Warning sticker |
| 3 Plugs (5mm) | 1 Operating instructions |

Features and equipment (see Fig. B)

- | | |
|-----------------------------|-----------------------|
| 1 Housing | 5 Battery compartment |
| 2 LED | 6 Bracket |
| 3 Fixing hole | 7 Locking screw |
| 4 Battery compartment cover | |

Technische Daten

Operating voltage: 3V, = DC
Battery: 2x AAA, 1,5V

Safety instructions

- Do not leave small children unsupervised with the appliance, packing material or small parts! Otherwise there is a danger to life through suffocation!
- Do not damage any gas pipes, or electricity or telecommunication cables when fastening! Otherwise there is a danger to life or risk of injury or damage!
- Make sure that the batteries are not short-circuited, nor thrown into fire. They may not be recharged. There is a danger to life through explosion.
- Leaking or damaged batteries can cause burning upon contact with the skin. Where this is the case use suitable protective gloves.
- As soon as the LED becomes weak or does not flash replace the batteries, otherwise there is a risk of damage by corrosion.

Inserting / replacing the batteries

- Remove the battery compartment cover [4].
- Insert two new batteries (AAA, 1,5V alkaline; not included) with the correct polarity into the battery compartment [5]. Observe the polarity marking in the battery compartment.
- Replace the battery compartment cover [4].

Mounting

- Place the bracket [6] in the desired position on the wall and mark through the fixing holes [3].
- Drill a 5mm hole at each of the marked positions and insert the plugs.
- Secure the bracket [6] to the wall using the fixing screws.
- Loosen the locking screw [7], adjust the dummy camera to the desired orientation and then retighten the locking screw [7].

Disposal

-  Do not dispose of packaging material, used batteries or products as household waste. Please use your recycling system. Details are available from your local authority.

Contenuto della confezione (vedi fig. A):

Controlli, direttamente dopo il disimballaggio della fornitura, che gli apparecchi siano completi ed in buono stato.

- 1 Finta telecamera con cavo e supporto
- 3 Vite 1 Adesivi con le avvertenze
- 3 Tasselli (5mm) 1 Istruzioni per funzionamento

Dotazione (vedi fig. B):

- 1 Custodia 5 Vano batteria
- 2 Diodo luminoso 6 Supporto
- 3 Foro di fissaggio 7 Vite di fermo
- 4 Coperchio vano batteria

Specifiche tecniche

Tensione di alimentazione: 3V, = DC
Batteria: 2x AAA, 1,5V

Istruzioni di sicurezza

- Non lasciare bambini non sorvegliati nei pressi dell'apparecchio, del materiale di imballaggio o di piccole parti dell'apparecchio medesimo, poiché sussiste il pericolo di morte per soffocamento!
- Durante le operazioni di fissaggio ad una parete non danneggiare condutture del gas, dell'elettricità o di telecomunicazioni, poiché sussiste il pericolo di morte, di lesione e di danneggiamento delle condutture!
- Inserendo la batteria, fare attenzione alla polarità corretta. Fare attenzione a che la batteria non sia cortocircuitata o esposta ad un calore estremo, quale ad esempio della luce solare diretta o del fuoco. Sussiste un pericolo di morte dovuto ad esplosione.
- Batterie esauste o danneggiate possono determinare corrosioni in caso di contatto con la pelle. In questo caso utilizzare quindi guanti protettivi!
- Appena il diodo luminoso smette di lampeggiare, le batterie devono essere sostituite, per prevenire un danneggiamento da corrosione.

Introdurre/cambiare le batterie

- Togliere il coperchio del vano batterie [4].
- Posizionare due nuove batterie (AAA, 1,5V alcaline; non contenute nella fornitura) con la giusta polarità nel vano batteria [5]. Fare attenzione al segno nel vano batteria.
- Fissare il coperchio del vano batterie nuovamente [4].

Applicazione

- Tenga il pannello del supporto [6] sul punto desiderato sulla parete e segni i tre fori di fissaggio [3].
- Crei un foro da 5mm Ø sui punti segnati ed inserisca i tasselli.
- Fissi il supporto [6] con le viti sulla parete.
- Allenti la vite di fermo [7] e regoli l'allineamento della finta telecamera nella posizione desiderata e la vite di fermo [7].

Smaltimento

-  Non butti semplicemente i materiali di imballo e gli apparecchi obsoleti, ma li ricicli. Può chiedere al Suo Comune delle informazioni sull'ente di riciclaggio competente o il centro di raccolta più vicino.

Istruzioni per funzionamento e sicurezza

Leggere per intero e con attenzione le presenti istruzioni d'uso. Conservare con cura queste istruzioni d'uso e, qualora fosse necessario, consegnarle a terzi.

Utilizzo conforme

Questa finta telecamera simula una vera telecamera di sorveglianza. Con essa si possono intimidire potenziali criminali o ladri. L'effetto è aumentato da un diodo luminoso lampeggiante.

L'apparecchio è concepito per il funzionamento in ambienti interni. Il diodo luminoso è azionato tramite due batterie alcaline AAA (non contenute nella fornitura).

Ogni altro utilizzo o modifica all'apparecchio è da ritenersi non conforme. Per conseguenze e danni derivanti da un utilizzo non conforme o da un utilizzo sbagliato, non ci assumiamo responsabilità. Non fare utilizzare questo apparecchio a persone (ivi inclusi bambini) con capacità fisiche, sensoriali o mentali limitate. Inoltre l'apparecchio non può essere utilizzato da persone che non conoscano il suo funzionamento, a meno che una persona responsabile per la sicurezza svolga un'attività di supervisione o dia indicazioni sul modo in cui l'apparecchio deve essere utilizzato.