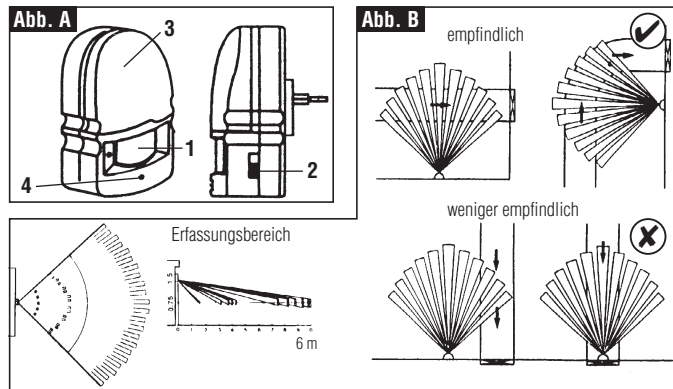

**AN 02 (LED)**

- D** AUTOMATISCHES NACHTLICHT
F LUMIERE AUTOMATIQUE
NL AUTOMATISCH NACHTLICHT
GB AUTOMATIC NIGHTLIGHT
I LUCE NOTTURNA AUTOMATICA

**D GEBRAUCHSANWEISUNG**

Diese Bedienungsanleitung enthält wichtige Hinweise zur Inbetriebnahme und Handhabung. Heben Sie deshalb diese Bedienungsanleitung zum Nachlesen auf. Lesen Sie vor der ersten Benutzung die Gebrauchsanweisung! Überprüfen Sie das Gerät auf Beschädigung, bei Beschädigung nicht in Betrieb nehmen!

Sicherheitshinweise

- Gerät ist nur in trockenen Innenräumen zu verwenden. Nicht in den Regen oder ins Wasser stellen.
- Verwenden Sie nur eine VDE-gerechte Steckdose.
- Das Gerät muss immer voll eingesteckt werden.
- Berühren Sie das Gerät nie mit nassen Händen.
- Gerät nie abdecken
- Brennbares Material fernhalten
- Wird das Gerät nicht gebraucht, so entfernen Sie es aus der Steckdose.

Einleitung**Bequem und Sicher**

Licht, wenn Sie es brauchen, wo Sie es brauchen – an so dunklen Plätzen wie Flure, Treppenhäuser, Keller, Garagen oder Gartenhäuser. Sie brauchen nicht nach Schaltern zu suchen – der eingebaute passive Infrarot-Bewegungsmelder (PIR) reagiert auf Körperwärme (oder andere Wärmequellen, z.B. Autos, Tiere) und aktiviert das eingebaute Licht, sobald Sie in den Erfassungsbereich eintreten.

Energiesparend

Das Licht bleibt solange eingeschaltet, wie Bewegung im Erfassungsbereich registriert wird. Wenn Sie den Erfassungsbereich verlassen, schaltet das Licht nach ca. 30 Sekunden automatisch ab. Ein eingebauter Lichtsensor (Fotozelle) sorgt dafür, dass das Licht nur bei Dunkelheit eingeschaltet wird.

Leicht zu installieren

Einfach in eine 230 V Steckdose stecken.

Gerätebeschreibung (siehe Abb. A)

- Infrarot- Sensor mit Fresnellinse (PIR)
- Schalter EIN/AUS/AUTO
- Leuchtblende (Diffusor)
- Lichtsensor

Technische Daten

Stromversorgung: AC 230 V ~50 Hz
 Stromverbrauch: ca. 1 Watt
 Lichtquelle: 3 weiße LEDs
 PIR Erfassungsbereich: ca. 6 m Entfernung x 90° (bei 1 m Montagehöhe)
 Bewegungs- Sensor: Passiver Infrarot- Bewegungsmelder (PIR)
 Dämmerungsschalter: ca. < 12 Lux
 Anwendungsbereich: Nur in trockenen Räumen, vor Nässe und Frost schützen
 Betriebstemperatur: 0° C bis +35° C
 Optimale Funktion bei Raumtemperatur (20° C). Sehr hohe oder tiefe Temperaturen können zur Funktionsbeeinträchtigung führen.

Aufstellungsort

Suchen Sie eine geeignet platzierte Steckdose aus, so dass die häufigste Bewegung quer zum PIR-Sensor stattfindet. Querbewegungen sind schneller erfasst als Bewegungen direkt auf den Sensor zu (siehe Abb. B).

Optimale Funktion ist bei einer Steckdosenhöhe von 20-100 cm gegeben. Der PIR-Sensor reagiert auf Wärme. Stellen Sie deshalb das Gerät nicht in der Nähe von Heizkörpern oder Lüftungsschächten auf (oder darauf ausgerichtet), wo es durch Bewegung der warmen Luft aktiviert werden könnte.

Bedienungsanleitung

- Schalter auf „AUS“ stellen.
- Mit der Leuchtblende nach oben in eine 230 Volt-Steckdose stecken.
- Schalter auf „EIN“ stellen. Das Licht muss leuchten.
- Schalter auf „AUTO“ stellen. Die Aufwärmphase (ca. 40 Sekunden) abwarten. Das Licht leuchtet auf, wenn
 - die Umgebung dunkel ist und
 - eine Bewegung im Erfassungsbereich registriert wird (Sie selbst)
- Eine Fotozelle sorgt dafür, dass das Licht nur bei Dunkelheit aktiviert wird. Wenn der gewählte Aufstellungsort zu hell ist, schaltet das Licht nicht ein!
- Nach Verlassen des Erfassungsbereichs schaltet das Licht nach ca. 30 Sekunden ab. Das Gerät ist automatisch sofort wieder betriebsbereit.
- Schalten Sie auf „AUS“, um das Gerät abzuschalten. Schalten Sie in die „AUS“ Stellung, wenn Sie das Gerät nicht verwenden. Nutzen Sie das Gerät längere Zeit nicht, so entfernen Sie es bitte aus der Steckdose.

Behebung von Störungen

Keine Funktion in Schalterstellung AUTO	Umgebung ist zu hell (Dämmerungsschalter) Aufwärmzeit des Sensors abwarten.
Langsame Reaktion des Sensors	Position ändern (siehe Aufstellungsort). Umgebungstemperatur zu hoch.
Sensor schaltet ohne Bewegung	Wärmequelle in der Nähe oder im Erfassungsbereich → Position ändern



Verpackungsmaterial und ausgediente Geräte nicht einfach wegwerfen, sondern der Wiederverwertung zuführen. Den zuständigen Recyclinghof bzw. die nächste Sammelstelle bitte bei Ihrer Kommunalverwaltung erfragen.

Garantie

Auf dieses Produkt wird gemäß nachstehenden Bedingungen **2 JAHRE GARANTIE** ab Kaufdatum (Nachweis durch Kaufbeleg) gewährt. Diese Garantiefrist gilt nur für den Gebrauch unter normalen Wohnbedingungen in privaten Haushalten. Die Garantie gilt nur für Material- und Herstellungsfehler und ist auf Tausch oder Reparatur fehlerhafter Geräte beschränkt. Die Garantieleistung beschränkt sich in jedem Fall auf den handelsüblichen Preis des Gerätes. Diese Garantie gilt nur, wenn die Bedienungs- und Pflegeanleitungen befolgt wurden. Schäden, die auf Missbrauch, unsachgemäße Handhabung, äußere Einwirkungen, Wasser oder allgemein auf anomale Umweltbedingungen zurückzuführen sind, sowie Schäden, die durch eine nicht geeignete Spannungsversorgung verursacht wurden, sind von der Garantie ausgeschlossen. Die Garantie erlischt, wenn Reparaturen oder Eingriffe von Personen vorgenommen werden, die von uns hierzu nicht ermächtigt sind, oder wenn dieses Gerät mit Ergänzungs- oder Zubehörteilen versehen oder verwendet wird, die nicht auf dieses Gerät abgestimmt sind.

Soweit eine Haftung nicht zwingend gesetzlich vorgeschrieben ist, sind weitergehende oder andere Ansprüche, insbesondere solche auf Ersatz außerhalb des Gerätes entstehender Personen- oder Sachschäden, ausgeschlossen.

F INSTRUCTIONS

Le mode d'emploi comporte des instructions importantes relatives à sa mise en service et son maniement ! Gardez donc ce mode d'emploi pour toute consultation ultérieure !



Le produit n'est homologué que pour une utilisation en intérieur dans des pièces non humides. La veilleuse ne doit pas être mouillée ni humide, autrement il y a danger de décharge électrique mortelle! Ne touchez jamais à ce produit avec des mains mouillées!

Conviviale et sûre

De la lumière, quand vous en avez besoin, où vous en avez besoin – dans des pièces sombres comme les cages d'escaliers, caves, garages ou maisons de jardin. Ne cherchez pas l'interrupteur, le détecteur de mouvement infrarouge intégré réagit à la chaleur corporelle (ou autres sources de chaleur comme par ex. les autos ou les animaux) et active la lumière intégrée, tant que vous êtes dans le domaine d'action.

Economise l'énergie

La lumière reste allumée tant que des mouvements sont enregistrés. La lumière se coupe automatiquement 20 secondes après que vous aurez quitté le domaine de détection. Un capteur photosensible (cellule) s'assure de ne déclencher la lumière que dans l'obscurité.

Facile à installer

Branchez simplement dans une prise secteur 230 V

Description de l'appareil (image A)

- Capteur infrarouge avec lentille de Fresnel (PIR)
- Commutateur (EIN = Marche, AUS = Arrêt, AUTO = Automatique)
- Ecran lumineux (diffuseur)
- Capteur photosensible

Caractéristiques techniques

Alimentation: AC 230 V ~50 Hz
 Consommation: ca. 1 Watt
 Source de lumière: 3 LEDs blanches
 Domaine d'action du PIR: environ 6 m sur un angle de 90° (à une hauteur de 1 m)
 Capteur: Détecteur de mouvements passif à infra-rouges (PIR)
 Cellule photosensible (capteur de lumière du jour)
 Lieux d'utilisation: Uniquement dans les lieux secs, protéger de l'humidité et du gel
 Température: 0° C – 35° C
 Fonctionnement optimal à la température de la pièce (20° C). Des températures très élevées ou très basses peuvent être préjudiciables au bon fonctionnement.

Installation – Lieu de placement

Placez l'appareil près d'une prise de sorte que les mouvements les plus fréquents à détecter coupent le «champs de vision» du capteur. Les mouvements transversaux sont détectables plus rapidement que les mouvements vers le capteur (voir fig. B).

Fonctionnement optimal à une hauteur de 20 – 100 cm. Le détecteur à infra-rouges passif (PIR) intégré réagit à la chaleur des corps. Ne placez donc pas l'appareil dans le voisinage d'une source de chaleur ou d'un appareil de ventilation d'air, les mouvements de masses d'airs pourraient déclencher le capteur. Une cellule photosensible veille à ce que la lumière ne se déclenche que dans l'obscurité. Si la pièce est suffisamment lumineuse, l'appareil n'éclaire pas. Afin d'augmenter la durée de vie des piles, placez l'appareil sur la position «arrêt» lorsque vous cessez de l'utiliser pendant une longue période.

Mode d'emploi

- Placez le commutateur sur «AUS» (arrêt)
- Branchez dans une prise avec l'écran lumineux vers le haut
- Placez le commutateur sur «EIN» (marche). La lampe doit éclairer.
- Placez le commutateur sur «AUTO» (automatique). Placez l'appareil dans une pièce sombre et attendre la phase de préchauffe (env. 40 secondes).
 - La lampe s'allume lorsqu'il fait sombre ET
 - qu'un mouvement est détecté (le vôtre !)

ⓘ La cellule photo-sensible ne fonctionne que dans l'obscurité. Lorsque le détecteur est placé dans un endroit trop éclairé il ne fonctionne pas.

- Après avoir quitté le champs d'action, la lumière s'éteint au bout de 30 secondes. L'appareil est automatiquement prêt à fonctionner.

- Placez le commutateur sur «AUS» (arrêt) pour éteindre l'appareil

Dépistage d'anomalies

Pas de fonction quand l'interrupteur est sur «AUTO	Est-ce que le détecteur est placé dans un endroit trop éclairé? Attendez 40s pour la mise en marche effective.
--	---

Garantie

Le constructeur garantit – en plus des exigences de garanties envers le vendeur – **2 ANS DE GARANTIE** après la date d'achat (sous réserve de présentation de la facture) suivant les conditions décrites ci-après. Cette durée de garantie ne s'applique que sous réserve d'une utilisation dans des conditions de logement normales dans le cadre de logements privés.

La garantie ne vaut que pour des erreurs de fabrication ou de matériel et se limite au remplacement ou à la réparation des appareils défectueux. La prestation de garantie se limite dans tous les cas au prix usuel de l'appareil. Cette garantie ne vaut seulement lorsque les instructions d'utilisation et de soin ont été suivies. La garantie ne s'applique pas lorsque des dégradations dues à une utilisation incorrecte, à des causes extérieures, à l'eau apparaissent, ou plus généralement lorsque le matériel subit les effets de conditions extérieures anormales, ou lorsque une tension électrique inappropriée est appliquée.

La garantie est annulée lorsque des réparations ou interventions ont été effectuées par des personnes non recommandées par nos soins ou lorsque des pièces complémentaires ou des accessoires inadaptés ont été ajoutés à notre appareil. Des transformations sur nos pièces provoquent l'abrogation du droit de garantie. Les dépannages n'entraînent ni une prolongation, ni un renouvellement du délai de garantie.

Les autres réclamations, en particulier celles concernant les dédommagements (à l'exclusion de l'appareil) dues à des dégradations de choses ou de personnes sont exclues, sauf en cas de responsabilité reconnue par la justice.

NL GEBRUIKSAANWIJZING

Deze gebruiksaanwijzing bevat belangrijke wenken m.b.t. ingebruikneming en hante-ring. U dient deze gebruiksaanwijzing zorgvuldig te bewaren voor latere raadpleging!

ⓘ U mag het product enkel in droge binnenruimtes gebruiken. Het mag niet vochtig of nat worden om levensgevaarlijke elektrische schokken te voorkomen! Raak het product nooit met natte handen aan!

Kenmerken**Makkelijk en veilig**

Licht wanneer u het nodig heeft, precies daar waar u het nodig heeft – op donkere plaatsen zoals trappenhuis, kelders, garages of tuinhuisjes. U hoeft niet naar de schakelaar te zoeken – de ingebouwde passieve infrarood-bewegingsmelder reageert op lichaamswarmte (of andere warmtebronnen b.v. auto's, dieren) en activeert de ingebouwde lamp zodra u in het reactieveld komt.

Energiebesparend

Het licht blijft alleen aan zolang er beweging in het reactieveld is. Verlaat u dit veld, wordt het licht na 20 seconden automatisch weer uitgeschakeld. Een ingebouwde lichtsensor (fotocel) zorgt ervoor, dat het licht alleen bij duisternis aan gaat.

Gemakkelijk te installeren

Simpeleweg in een 230 volts stopcontact steken.

Componenten (zie afb. A)

- | | |
|--|----------------|
| 1. infrarood-sensor met fresnellens (PIR) | 3. diffusor |
| 2. schakelaar (EIN = aan, AUS = uit, AUTO = automatisch) | 4. lichtsensor |

Technische informatie

Stroomvoorzorging:	AC 230 V -50 Hz
Stroomverbruik:	ca. 1 Watt
Lichtbron:	3 witte LEDs
PIR-reactieveld:	6 meter afstand x 90° hoek (waaier-vormig) (bij een hoogte van 1m)
Sensor:	passieve infrarood-bewegingsmelder (PIR) (ca. <12 Lux)
Daglichtsensor:	fotocel
Toepassingsgebied:	alleen in droge ruimtes, niet aan vocht en vorst blootstellen
Temperatuur:	0°C – 35° C, optimale werking bij een kamertemperatuur van (20°C), zeer hoge of lage temperaturen kunnen tot storingen leiden.

Waar plaatsen?

Zoek een geschikt geplaast stopcontact, zodat de meeste bewegingen dwars op de PIR sensor plaats vinden. Bewegingen overdwars worden sneller geregistreerd dan bewegingen recht op de sensor af (zie afb. B).

Optimale werking verkrijgt men bij een stopcontact hoogte van 20 – 100 cm.

De PIR sensor reageert op warmte. Plaats het apparaat daarom niet in de buurt van radiatoren of ventilatie openingen (of daarop gericht), waar het door de beweging van warme lucht geactiveerd zou kunnen worden.

Gebruiksaanwijzing

- Schakelaar op „AUS“ zetten.
- Met het lichtschermje naar boven in een 230 volts stopcontact steken.
- Schakelaar op „EIN“ zetten. Het licht moet nu branden.
- Schakelaar op „AUTO“ zetten. De opwarmfase (ca. 40 sec.) afwachten.
Het licht gaat aan, als
– de omgeving donker is, en
– er beweging in het werkbereik geregistreerd wordt (uzelf!).
- Een fotocel zorgt ervoor, dat het licht alleen bij duisternis gaat branden. Wanneer de gekozen opstellingsplek te licht is, gaat het licht niet branden!
- Na het verlaten van het werkbereik gaat het licht na ongeveer 30 seconden uit. Het apparaat is direct weer klaar voor gebruik.
- Schakel op „AUS“ om het apparaat uit te schakelen.
Schakel op „AUS“ wanneer u het apparaat niet gebruikt. Gebruikt u het apparaat langere tijd niet, haal het dan a.u.b. uit het stopcontact.

Verhelpen va storingen

Het toestel werkt niet bij de schakelpositie „AUTO“	De plaats is te licht. De opwarmtijd van de PIR-sensor afwachten (40 sec.).
De sensor heeft slechts een geringe reikwijdte.	Heeft u de aanbevolen montagehoogte van 1 m in acht genomen?

Garantie

Op dit produkt wordt naast de wettelijke garantie t.o.v. de verkoper **2 JAAR GARANTIE** verleend geldend vanaf koop-datum (tegen overlegging van de aankoopbon). Deze garantie-periode geldt alleen bij het particuliere gebruik onder normale woonomstandigheden. De garantie geldt uitsluitend voor eventuele materiaal- en fabricagefouten en is beperkt tot het omruilen of reparatie van defecte apparaten. Er wordt in ieder geval slechts garantie tot de hoogte van de in de handel gebruikelijke koopprijs verleend. Er kan alleen een beroep op bovenomschreven garantie gedaan worden, indien de gebruiksaanwijzing en onderhouds-voorschriften werden nageleefd. Beschadigingen ten gevolge van misbruik, onoordeelkundig gebruik, inwerkingen van buiten, water of abnormale milieuomstandigheden evenals beschadigingen ten gevolge van aansluiting op verkeerde netstroom vallen buiten de garantie. De garantie vervalt bij reparatie door niet door ons erkende personen of bij gebruik van niet originele onderdelen. Indien een beroep op de garantie gedaan wordt, heeft dit geen verlenging of vernieuwing van de garantietijd tot gevolg. Alle andere claims, met name op vergoeding van buiten het apparaat opgetreden persoonlijke letsels of materiële schade zijn uitgesloten van garantie.

GB USER MANUAL

This manual contains important information on the use and handling of the product. Therefore, please keep this manual for future reference. Please read this users manual before using your night light. Check the unit for damage. Do not operate a damaged unit.

Safety instructions

⚠ Only use the night light in dry locations and indoors.
Do not place the unit in the rain or in water, do not handle with wet hands

Comfortable and safe

Light, whenever you need it, wherever you need it – in such dark locations as staircases, basements, garages etc. You don't have to look for a switch – the built-in PIR reacts to body heat (or other heat sources such as cars or animals) and activates the light as soon as you enter the PIR range.

Energy saving

The light will stay on as long as a movement is detected within the PIR range. As soon as you leave the covered area, the light will go off after approx. 30 seconds. A built-in light sensor (photoelectric cell) ensures that the light is switched on only during the hours of darkness.

Easy to install

Simply plug the AN 02 into a 230 V socket (European type).

Description (Figure A)

- | | |
|--|---------------------------------------|
| 1. PIR with Fresnel lens | 3. Transparent light cover (diffuser) |
| 2. Switch (EIN=on, AUS=off, AUTO=auto) | 4. Light sensor |

Technical features

Power supply:	AC 230V -50Hz
Power consumption:	ca. 1 Watt
Light source:	3 white LEDs
PIR range:	Approx. 6 m distance x 90° angle (mounting height 1 m)
Sensors:	Passive infrared motion detector (PIR), photoelectric cell (light sensor)
Field of application:	Use only in dry locations, protect unit from moisture and frost.
Operating temperature:	0°C – 35°C Optimal function at room temperature (20°C). Very high or low temperatures can be detrimental to the function of the night light.

Where to locate

Locate the unit at a place where most of the movements are across the PIR. These movements can be detected more quickly than movements towards the PIR (see figure B). Optimal function is at a socket height of 20 – 100 cm.
The PIR reacts to changes in temperature. Do not place the night light near heaters or ventilating shafts.

Operating instructions

- Turn switch to "AUS" (off).
- Plug the night light into a socket, with the light cover on top.
- Turn switch to "EIN" (on). The light should go on.
- Turn switch to "AUTO". Locate the unit at a dark place. After the warm-up period (40 seconds), the light will go on as soon as a movement is detected within the PIR range (yourself).
- ⚠** A photoelectric cell ensures that the night light is activated only during the hours of darkness. If the location is too bright, the light will not go on.
- Once you have left the PIR range, the light will go off after approx. 30 seconds. The night light is immediately operative again.
- Turn the switch to "AUS" (off) to switch the unit off.
Switch the night light "AUS" (off), if you do not use it. If it is not used for a longer period of time, remove it from the socket.

Troubleshooting

The device does not work in the position "AUTO".	Is the location too bright? Wait until the warm-up time (40 sec.) has gone by.
--	---

I ISTRUZIONI PER L'USO

Questo manuale contiene informazioni importanti per la messa in azione e il maneggio. Conservare il foglio d'istruzioni per consultazione. Leggere le istruzioni prima di attivare l'apparecchio. Verificare l'apparecchio e in caso di danneggiamento non attivare.

Indicazione di sicurezza

- ⚠**
- Solamente uso interno in luoghi asciutti. Evitare pioggia e acqua.
 - Utilizzate solamente una presa di corrente VDE.
 - Collegare sempre completamente in una presa di corrente.
 - Non toccate mai l'unità con mani bagnate.
 - Non coprite mai l'unità.
 - Tenere lontano da materiale infiammabile.
 - Togliete l'unità dalla presa di corrente quando non viene utilizzata.

Introduzione**Comodo e sicuro**

Luce, quando serve e dove serve – in posti bui come la tromba delle scale, la cantina, il garage o la capanna. Non occorre più cercare l'interruttore – il sensore di movimento passivo infrarosso incorporato (PIR), reagisce alla temperatura corporea (o altri fonti di calore, p.e. l'automobile, gli animali) e attiva la luce incorporata appena entrato in raggio d'azione.

Basso consumo d'energia

La luce rimane accesa, finché un movimento viene registrato nel raggio d'azione.

La luce si spegne automaticamente 30 secondi circa dopo aver lasciato il raggio d'azione. L'accensione della luce si esegue solo al buio per via del sensore di luce incorporato.

Impianto facile

Collegare semplicemente in una presa di corrente a 230 V.

Descrizione dell'apparecchio (Fig. A)

- | | |
|--|--|
| 1. Sensore infrarosso con Lente di Fresnel (PIR) | 3. Schermo d'illuminazione (Diffusore) |
| 2. Interruttore EIN/ AUS/ AUTO | 4. Sensore di luce |

Dati tecnici

Distribuzione dell'energia elettrica:	AC 230 V -50 Hz
Consumo di energia:	ca. 1 Watt
Lampadina:	3 LED bianchi
Raggio d'azione PIR:	ca. 6 metri di distanza x 90° (a 1 m d'altezza di disposizione)
Sensore di movimento:	sensore di movimento passivo infrarosso (PIR)
Accensione al crepuscolo:	ca. < 12 Lux
Campo di applicazione:	Solamente uso interno in luoghi asciutti, proteggere dal bagnato e dal gelo
Temperatura di funzionamento:	da 0° C fino a + 35° C Funzionamento ottimo a temperatura ambiente (20° C). Temperature massime o minime possono provocare una mnomazione.

Luogo di disposizione

Mettere l'apparecchio in modo che il movimento più frequente si effettua attraverso al sensore PIR. I movimenti trasversali vengono centrati più veloce dal sensore che quelli diretti (vedi fig. B). L'altezza di disposizione di 20 - 100 cm permette una funzionalità ottima.

Non mettere l'apparecchio nei pressi di un radiatore o la presa d'aria, perché il sensore PIR reagisce al calore e potrebbe attivarsi.

Istruzioni per l'uso

- Girare l'interruttore su „AUS“.
- Collegare in una presa di corrente a 230 V con il diffusore in alto.
- Girare l'interruttore su „EIN“. La luce si accende.
- Girare l'interruttore su „AUTO“. Attendere il tempo di riscaldamento (40 sec circa). La luce si accende appena che
– l'ambiente è buio
– un movimento viene registrato nel campo di rilevamento (voi stessi!)
- ⚠** La luce non si accende, se il luogo di disposizione è troppo luminoso!
La luce si spegne automaticamente 30 secondi circa dopo aver lasciato il raggio d'azione. L'apparecchio entra subito automaticamente in servizio.
- Girare su „AUS“ per spegnere l'apparecchio. Girare su „AUS“ quando l'apparecchio non serve.
- Se l'unità non viene utilizzata più a lungo togliete la spina dalla presa di corrente.

Rimediare inconvenienti tecnici

Se l'interruttore e su AUTO e non funziona	L'ambiente è troppo chiaro (Accensione al crepuscolo). Attendere il riscaldamento del sensore(40 sec.).
Reazione rallentata del sensore	Cambiare posizione (vedi campo di applicazione). La temperatura ambiente troppo alta.
Sensore si attiva senza movimento	Una fonte di calore vicina o nel campo di rilevamento -> cambiare posizione.



Riciclare l'imballaggio e le pile scariche al vostro CENTRO RECUPERO. Per altre informazioni rivolgersi all'amministrazione comunale. Le pile scariche possono essere riconsegnate al commerciante.

La Garanzia

La garanzia per questo prodotto è valida **2 anni** a partire dalla data d'acquisto (prova d'acquisto) secondo le condizioni seguenti. Questo periodo di garanzia è valido solamente per condizioni d'alloggio normale in case private. La garanzia protegge contro i difetti del materiale o per causa del processo di produzione. La garanzia è limitata alla sostituzione o la riparazione degli apparecchi difettosi. In ogni caso la garanzia è limitata al prezzo dell'apparecchio in commercio. Concediamo la garanzia solamente se vengono seguite l'istruzione per l'uso e per la pulizia. In caso d'uso non regolare, manipolazione errata, effetti esteriori, acqua o in generale i condizioni ambientali anomali cade la validità della garanzia. Danni che risultano dalla tensione di rete disadatta, non sono coperti da questa garanzia. In caso di tentativo non autorizzato di riparazione personale o alla sostituzione di pezzi con ricambi inadatti cade la validità della garanzia. Per quando la legge non esige la necessità di garanzia assoluta, saranno escluse, in particolare, esigenze tale, diritti di risarcimento, danni dell'apparecchio o danni personali e materiali.

Indexa GmbH, Paul-Böhringer-Str. 3, D-74229 Oedheim